

# A.R.I. D-040

**Aquestia**  
Directing the Flow



Eau potable

## VENTOUSE TRIPLE FONCTION

### Description

Ventouse combinée à passage réduit série A.R.I. D-040. Installée sur les systèmes de transmission de liquide, la vanne d'air est conçue pour améliorer le fonctionnement hydraulique en protégeant la canalisation, en augmentant l'efficacité de la canalisation et en réduisant les besoins énergétiques.

### Installation

- Stations de pompage : en aval de la pompe et du clapet anti-retour
- En aval et en amont des vannes d'arrêt
- En aval des pompes de puits profonds
- Sur de longs segments de canalisation à pente constante
- Aux pics le long du pipeline et aux pics par rapport au gradient hydraulique
- en fin de réseau
- Avant les compteurs d'eau
- Sur crépines et filtres

### Fonctionnement

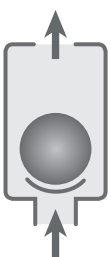

Décharge d'air



Entrée d'air



Automatique  
Dégazage



Sortie d'air  
uniquement



Entrée d'air  
/ Casse-vide



Protection  
dissymétrique  
anti-bélier

## Caractéristiques et avantages

Fonctionnement fiable	réduit l'impact des coups de bélier, économise de l'énergie et augmente l'efficacité du système
Conception dynamique	décharge d'air à haute capacité
Pose et entretien	facile à installer et simple à entretenir
Conception unique de siège/joint d'orifice	fonctionnement sans entretien à long terme
Sortie de décharge accessible	pour le raccordement d'un tuyau d'aération
Toutes les pièces en matériaux composites et caoutchouc renforcés résistants aux UV	non corrosif et durable
Joint déroulant	étanchéité sans fuite sur une large gamme de différentiels de pression
Vannes d'air certifiées ATEX 	La certification est conditionnelle au raccordement par le client de la partie désignée du produit à un point de mise à la terre dédié.

## Spécifications techniques

Gamme de taille	1/2" - 2"
Plage de pression d'étanchéité	A.R.I. D-040 L 0,02 - 6 bar (PN6) A.R.I. D-040   A.R.I. D-040L 0,1 - 10 bar (PN10) A.R.I. D-040   A.R.I. D-040L 0,2 - 16 bar (PN16) A.R.I. D-040-C 0,2 - 16 bar (PN16)
Pression d'essai	1,5 fois la pression de service maximale
Température	Température maximale de travail : 60°C. Température intermittente maximale : 90°C.
Revêtement de la ventouse	Revêtement époxy lié par fusion conformément à la norme DIN 30677-2 (Modèle A.R.I. D-040-C)

Lors de la commande, veuillez préciser : modèle, taille, pression de service, norme de filetage/bride et type de liquide

La vanne installée sous la ventouse doit être complètement ouverte pour éviter tout dommage ou dysfonctionnement et garantir des performances conformes aux spécifications de la vanne d'air.

Pour des instructions d'installation complètes, veuillez consulter le document IOM.

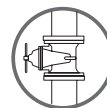

## Sélection des ventouses

Modèles	A.R.I. D-040 A.R.I. D-040 C - Coque de protection A.R.I. D-040 L - Spécialement conçu pour fonctionner avec des liquides contenant de petits solides en suspension
Connexion vanne	Fileté mâle BSPT/NPT Extrémités à brides pour répondre aux diverses normes demandées
Matériaux standards	Nylon renforcé, polypropylène, acier inoxydable 316, coque en fonte ductile moulée
Composants complémentaires en option	Clapet de décharge, la ventouse autorisera alors l'évacuation d'air mais empêchera son admission dans la conduite. Clapet d'admission, la ventouse autorisera alors l'entrée d'air dans la conduite mais empêchera son évacuation. clapet de protection anti-bélier Non-slam, la ventouse autorisera l'admission d'air , mais le clapet réduira et contrôlera la capacité d'évacuation (clapet dissymétrique).(2" seulement)
Pression de Fonctionnement	PN6 A.R.I. D-040 L PN10 A.R.I. D-040   A.R.I. D-040 L PN16 A.R.I. D-040   A.R.I. D-040 L PN16 A.R.I. D-040-C



A.R.I. D-040



A.R.I. D-040 C



A.R.I. D-040 L

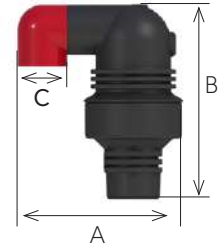

## Dimensions et poids

Taille	Dimensions (mm)		Connexions	Poids (kg)	Surface de l'orifice (mm <sup>2</sup> )		
	max. A	B			C	Grands débits	Dégazage
<b>Modèles en nylon</b>							
D-040							
1/2" (15mm), 3/4" (20mm), 1" (25mm) TRH	100	143	3/8" BSP Femelle	0.33	7.8	100	
2" (50mm) fileté	183	215	1½" BSP Femelle	1.1	12	804	
2" (50mm) à bride	211	222	1½" BSP Femelle	1.6	12	804	
D-040 L							
1/2" (15mm), 3/4" (20mm), 1" (25mm) TRH	100	227	3/8" BSP Femelle	0.6	100	7.8	
2" (50mm) TRH	183	346	1½" BSP Femelle	2	804	12	
2" (50mm) FL	211	354	1½" BSP Femelle	2.5	804	12	
<b>Modèles en métal</b>							
D-040 C							
1/2" (15mm), 3/4" (20mm), 1" (25mm) TRH	125	150	3/8" BSP Femelle	1.2	5	82	
2" (50mm) fileté	203	230	1½" BSP Femelle	5.4	12	804	
2" (50mm) FL	214	230	1½" BSP Femelle	7.3	12	804	

REMARQUE La dimension A dans l'image et dans le tableau indique la largeur maximale du produit. Tous les poids des produits sont approximatifs, en raison des différences dans les normes de bride, les matériaux et les accessoires variables.

FL - À brides THR - Fileté

## Courbes de performances

### D-040

Débit d'air et de vide

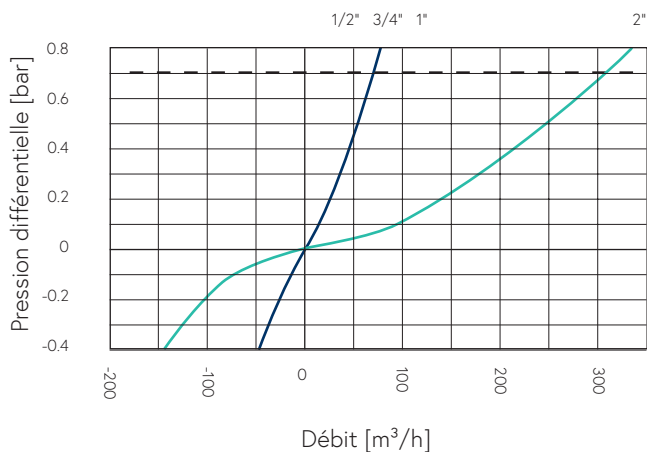

--- Capacité d'évacuation maximale recommandée

Débit de dégazage automatique

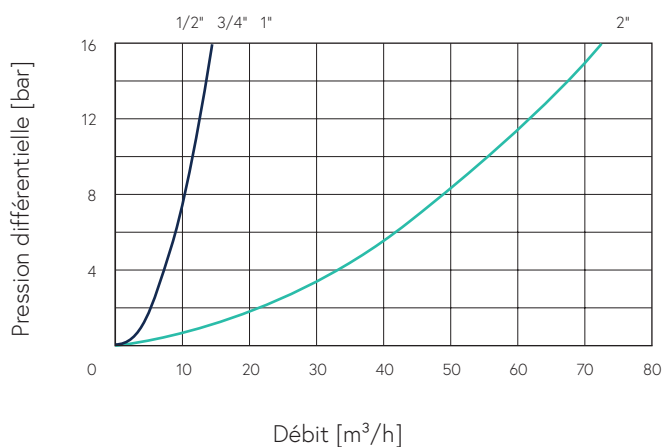

### D-040 NS

Débit d'air et de vide

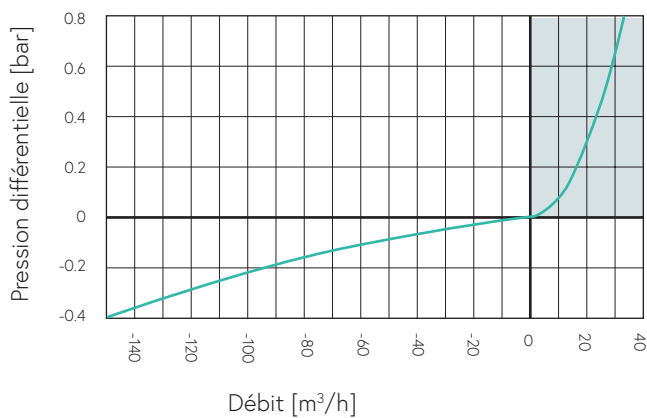

Débit d'évacuation d'air

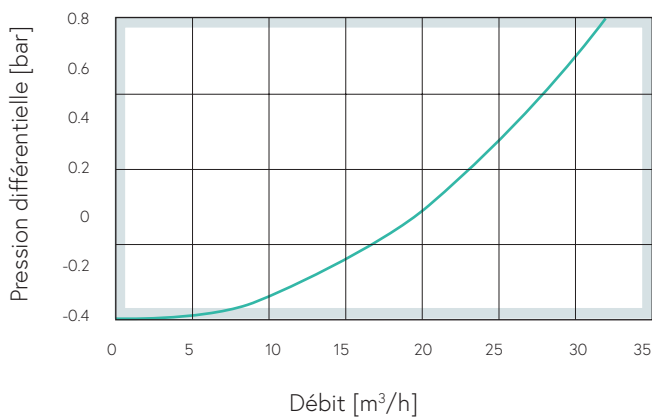

## Liste des pièces et spécifications

N°.	Description	Matériaux
1	Assemblage du chapeau	
1a	Coude de sortie	Polypropylène
1b	Corps	Nylon renforcé / Polypropylène
2	Dégazage / Assemblage air & vide	
2a	Entretoise	Nylon renforcé / Polypropylène
2b	Flotteur	Polypropylène expansé
2c	Joint déroulant	EPDM / VITON
3	Assemblage de la base	
3a	Joint torique	NBR / VITON
3b	Embase	Nylon renforcé / Polypropylène

NOTE  
Polypropylène pour les modèles PN10 uniquement



## Liste des pièces et spécifications

N°.	Description	Matériaux
1	Assemblage du chapeau	
1a	Coude de sortie	Polypropylène
1b	Clapet anti-retour unidirectionnel ou NS (facultatif)	Nylon Renforcé
1c	Corps	Nylon renforcé / Polypropylène
2	Dégazage / Assemblage air & vide	
2a	Entretoise	Nylon renforcé / Polypropylène
2b	Flotteur	Polypropylène expansé
2c	Ensemble de joint	
	Vis	Acier inoxydable
	Bouchon Couverture	Nylon renforcé / Polypropylène
	Joint déroulant	EPDM / VITON
	Bouchon	Nylon renforcé / Polypropylène
2d	Joint torique	NBR / VITON
3	Assemblage de la base	
3a	Joint torique	NBR / VITON
3b	Embase	Nylon renforcé / Polypropylène
4	Assemblage de bride en option	
4a	Joint torique	NBR
4b	Bride	Nylon Renforcé



**NOTE**

Polypropylène pour les modèles PN10 uniquement

## Liste des pièces et spécifications

N°.	Description	Matériaux
1	Assemblage du chapeau	
1a	Coude de sortie	Polypropylène
1b	Corps	Nylon renforcé / Polypropylène
2	Dégazage / Assemblage air & vide	
2a	Entretoise	Nylon renforcé / Polypropylène
2b	Flotteur	Polypropylène expansé
2c	Joint déroulant	EPDM / VITON
2d	Joint torique	NBR / VITON
3	Ensemble d'extension	
3a	Extension	Nylon renforcé / Polypropylène
3b	Joint torique	NBR / VITON
4	Assemblage de la base	
4a	Joint torique	NBR / VITON
4b	Embase	Nylon renforcé / Polypropylène

NOTE  
Polypropylène pour les modèles PN10 uniquement





## Liste des pièces et spécifications

N°.	Description	Matériaux
1	Assemblage du chapeau	
1a	Coude de sortie	Polypropylène
1b	Clapet anti-retour unidirectionnel ou NS (facultatif)	Nylon Renforcé
1c	Corps	Nylon renforcé / Polypropylène
2	Dégazage / Assemblage air & vide	
2a	Entretoise	Nylon Renforcé / Polypropylène
2b	Flotteur	Polypropylène expansé
2c	Ensemble de joint	
	Vis	Acier inoxydable
	Bouchon Couverture	Nylon Renforcé / Polypropylène
	Joint déroulant	EPDM / VITON
	Bouchon	Nylon Renforcé / Polypropylène
2d	Joint torique	NBR / VITON
3	Ensemble d'extension	
3a	Extension	Nylon Renforcé / Polypropylène
3b	Joint torique	NBR / VITON
4	Assemblage de la base	
4a	Joint torique	NBR / VITON
4b	Embase	Nylon renforcé / Polypropylène
5	Assemblage de bride en option	
5a	Joint torique	NBR
5b	Bride	Nylon Renforcé

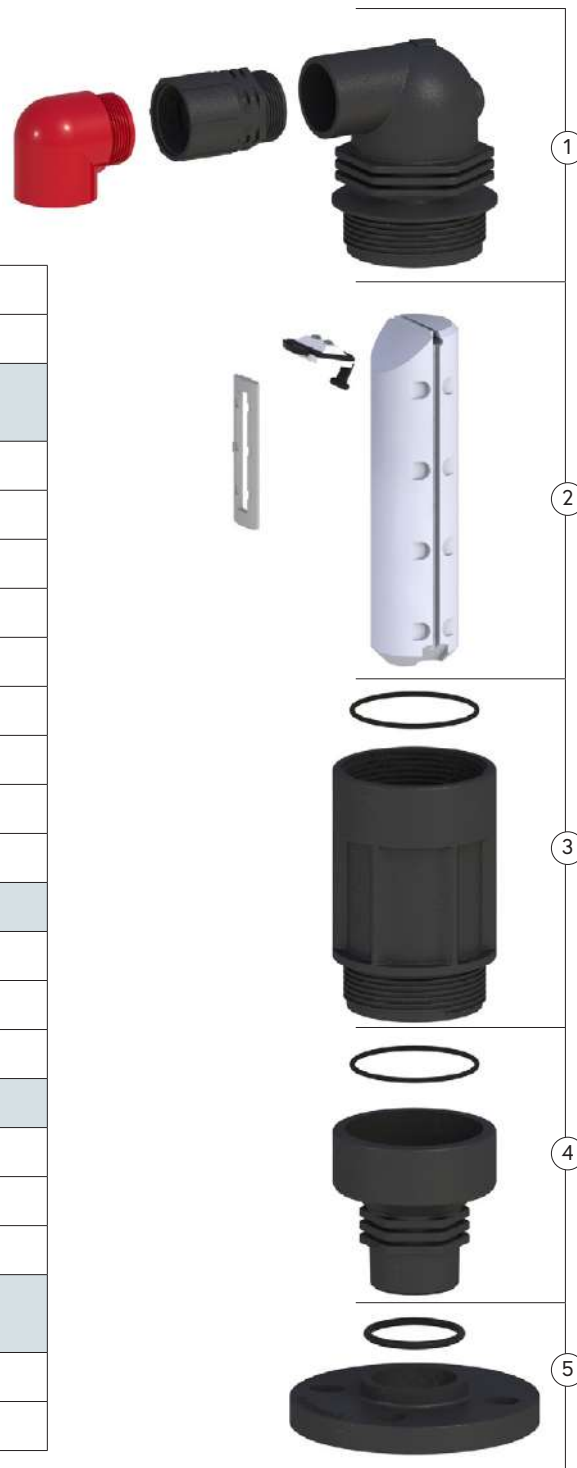

### NOTE

Polypropylène pour les modèles PN10 uniquement

## Liste des pièces et spécifications

N°.	Description	Matériaux
1	Assemblage du chapeau	
1a	Coude de sortie	Polypropylène
1b	Joint torique	NBR
1c	Broche	LAITON
1d	Joint torique	NBR
1e	Coquille	Fonte ductile
1f	Joint torique	NBR
1g	Corps	Nylon Renforcé
2	Assemblage purge d'air/ décharge & casse vide	
2a	Entretoise	Nylon Renforcé
2b	Joint déroulant	EPDM
2c	Flotteur	Polypropylène expansé
3	Embase	
3a	Joint torique	NBR
3b	Embase	Laiton / Acier inoxydable 316

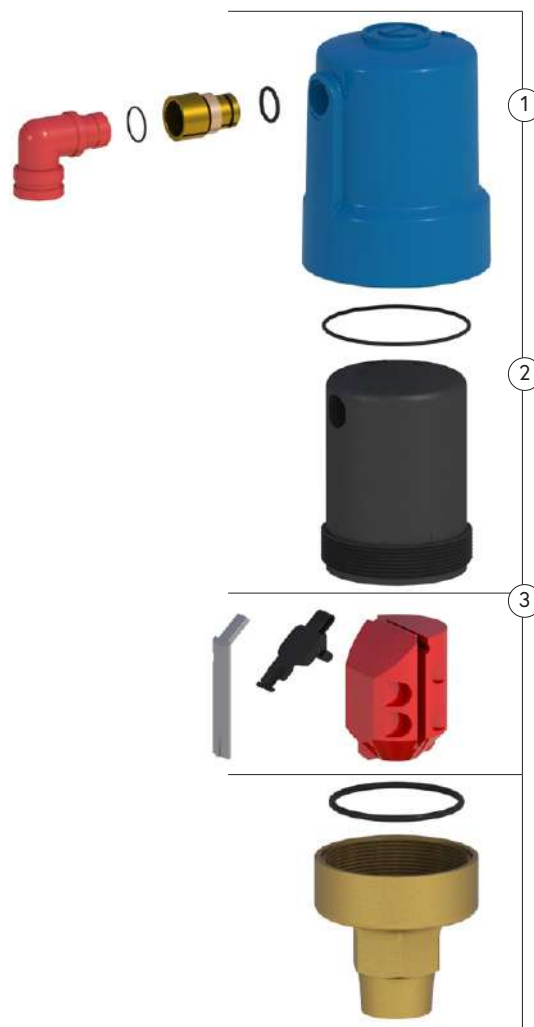

## Liste des pièces et spécifications

N°.	Description	Matériaux
1	Assemblage du chapeau	
1a	Coude de sortie	Polypropylène
1b	clapet unidirectionnel / NS (facultatif)	Nylon Renforcé
1c	Coquille	Fonte ductile
1d	Corps	Nylon Renforcé
2	Assemblage purge d'air/ décharge & casse vide	
2a	Entretoise	Nylon Renforcé
2b	Sous-ensemble Joint Déroulant	EPDM / Nylon renforcé / Acier inoxydable 316
2c	Flotteur	Polypropylène expansé
3	Embase	
3a	Joint torique	NBR
3b	Boulons, écrous et rondelles	Acier/Inox 316
3c	Base filetée / à bride	Fonte ductile

